

CENTRALINA DI COMANDO E PROTEZIONE MOTOPOMPA IRRIGAZIONE

TIPO **CIM-256/10**

MANUALE D'USO E ISTRUZIONE



MONTAGGIO A PANNELLO

COMPLETA DI AVVISATORE E COMANDO TELEFONICO GSM

- Avvisa (max 3 utenti) con un messaggio SMS quando la motopompa è in allarme
- Possibilità di comandare l'arresto ed il riavvio della motopompa
- Possibilità di visualizzare gli strumenti fondamentali della centralina
- antenna ad alto guadagno in dotazione
- Con il semplice avviamento sorveglia automaticamente la motopompa
- Pressostato elettronico acqua pompa
- Manometro digitale acqua pompa
- Montaggio anche a bordo macchina e a cielo aperto.

REALIZZATA PER:

PROTEGGERE

gruppi motopompa arrestandoli in caso di anomalia per:

- insufficiente pressione olio
- sovratemperatura
- rottura cinghia
- minimo livello combustibile
- basso livello liquido di raffreddamento
- insufficiente pressione acqua pompa
- sovrappressione acqua pompa
- A1 disponibile
- bassa pressione combustibile

VISUALIZZARE

sul frontale le funzioni di:

- contaore
- manometro olio
- termometro acqua od olio
- contagiri
- manometro acqua pompa
- temporizzatore
- livello combustibile
- esclusione protezione pompa
- spie olio e batteria
- intervento protezioni
- arresto d'emergenza

PARMA



ELCOS[®]

ITALY

ISTRUZIONI IN BREVE

Eseguito l'avviamento la motopompa si protegge automaticamente

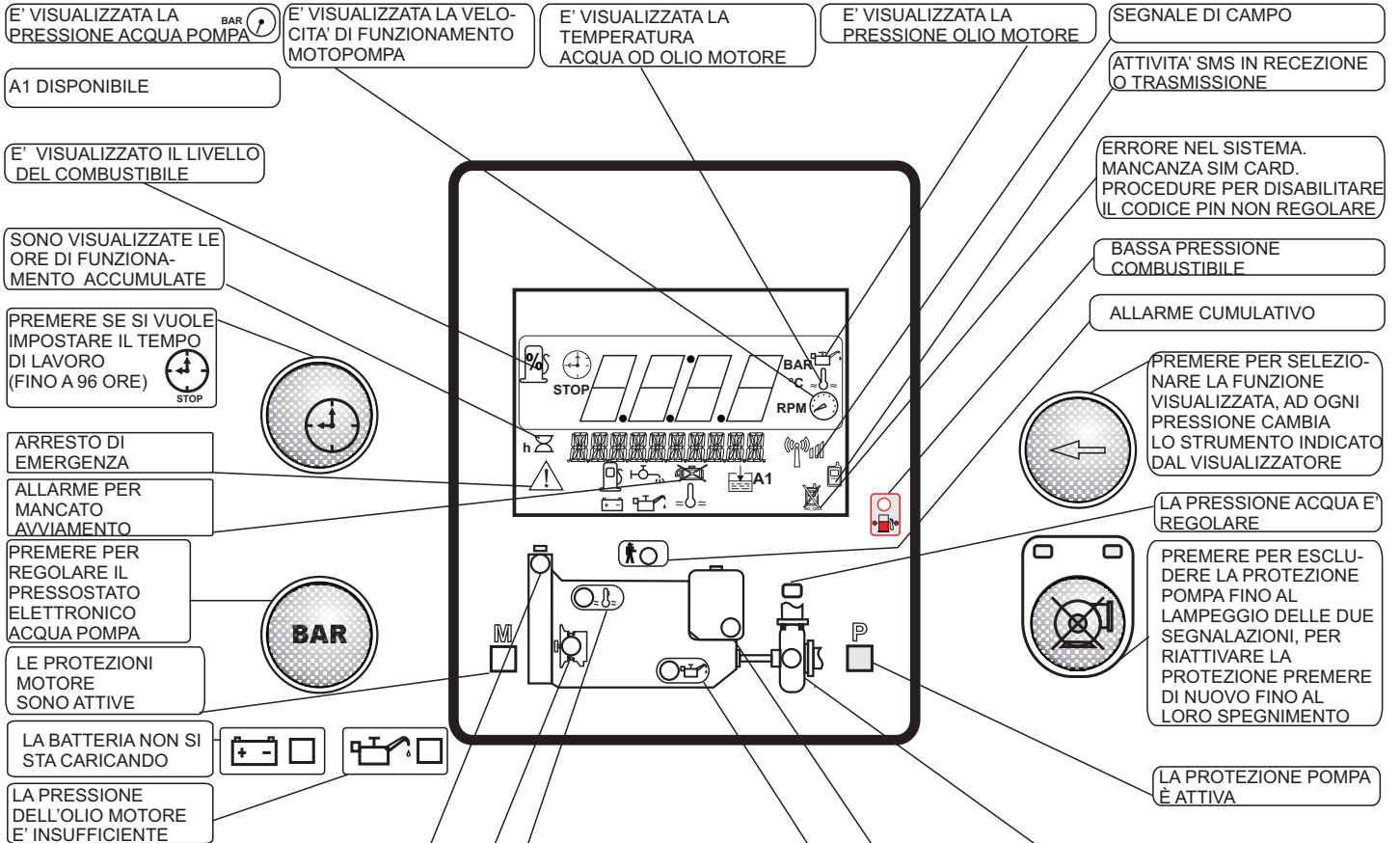

- ARRESTO PER BASSO LIVELLO LIQUIDO RAFFREDDAMENTO
- ARRESTO PER MANCANZA RICARICA BATTERIA (ROTTURA CINGHIA)
- ARRESTO PER SOVRATEMPERATURA MOTORE

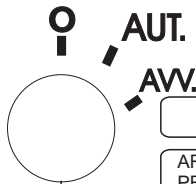

- ARRESTO PER BASSO LIVELLO COMBUSTIBILE
- ARRESTO PER INSUFFICIENTE PRESSIONE OLIO MOTORE

- ARRESTO PER INSUFFICIENTE PRESSIONE
- SOVRAPPRESSIONE ACQUA POMPA
- PRESSOSTATO ELETTRONICO (TRASMETTITORE) INTERROTTO. IN QUESTO CASO L'ANOMALIA VIENE SEGNALATA CON IL LAMPEGGIO DELLA SPIA.

CHIAVE D'AVVIAMENTO

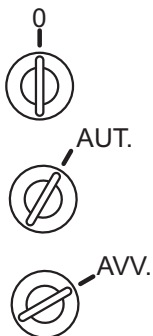

- RIPOSO
- ARRESTO IN OGNI CONDIZIONE DI FUNZIONAMENTO
- RIPRISTINO PROTEZIONI, CANCELLAZIONE ESCLUSIONE PROTEZIONE POMPA E TEMPORIZZAZIONE, DISATTIVAZIONE STRUMENTI.
- ALIMENTAZIONE DELLA CENTRALINA
- ACCENSIONE PER 2 SECONDI DI TUTTE LE SEGNALAZIONI OTTICHE (VERIFICA EFFICIENZA)
- REGOLAZIONE PRESSOSTATO (VEDI A PAG. 3)
- AVVIAMENTO DELLA MOTOPOMPA

REGOLAZIONE PRESSOSTATO ELETTRONICO (TRASMETTITORE) ACQUA POMPA

Controlla la pressione dell'impianto sostituendo il tradizionale pressostato.

PROTEZIONE POMPA

Non è richiesta nessuna regolazione

La protezione della pompa si abilita all'accensione dell'indicazione **PROTEZIONE POMPA ATTIVA** dopo che la pressione dell'acqua è rimasta stabile per 2 minuti consecutivi e comunque dopo 10 minuti dall'avviamento del motore.

L'intervento della protezione avviene dopo 5 secondi dall'aumento o dall'abbassamento di **due bar** della pressione, arresta il motore ed è indicato sul display: 

SOVRAPRESS.

Sovrappressione acqua pompa

oppure

INSUFF. PRESS.

Insufficiente pressione (sottopressione)

È possibile variare i **due bar** dell'abbassamento pressione (sottopressione), agendo sul tasto . Tale variazione viene cancellata quando si arresta il motore.

La SOVRAPPRESSIONE rimane regolata a due bar, questo valore viene sommato alla pressione di lavoro (esempio, pressione di lavoro 9 bar sovrappressione 11 bar)

PRESSIONE DI LAVORO

Premere per regolare il valore di sottopressione (PRESSOSTAT)

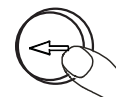
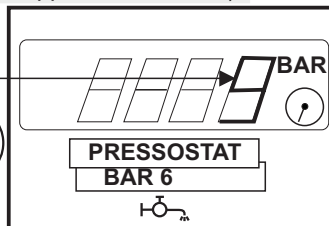

Premere per selezionare il manometro acqua pompa

TEMPORIZZATORE

Abilitato con chiave su "AUT" permette, se necessario, di far funzionare la motopompa per un tempo regolabile (massimo 96 ore), al termine del quale avviene l'arresto e si accende sul display la segnalazione  fine tempo lavoro.

L'impostazione del tempo di lavoro si ottiene premendo il tasto VISUALIZZATORE  il valore desiderato.



(si accende  fino a raggiungere sul

Al rilascio del tasto il temporizzatore entra automaticamente in funzione, visualizzando continuamente il tempo di lavoro rimanente.

AZZERAMENTO DEL TEMPO IMPOSTATO

Per azzerare il tempo impostato si può operare in due modi:

- tenere premuto il tasto  fino all'azzeramento.

- portando a "ZERO" la chiave d'avviamento (la motopompa si arresta).

ESCLUSIONE PROTEZIONE POMPA

(ABILATA SOLO CON IL MOTORE IN MOTO)

Il tasto  esclude la protezione pompa:

- si ottiene l'esclusione tenendolo premuto per almeno 3 secondi consecutivi; la funzione è indicata dalle due segnalazioni intermittenti.

- si cancella questa esclusione premendo di nuovo il tasto,  oppure portando a "ZERO" la chiave d'avviamento.

SPIE OLIO E BATTERIA



Accese con chiave su "AUT" si spengono con motore in moto a pressione olio e sistema di ricarica della batteria regolari.

PROTEZIONI MOTORE

Le protezioni del motore si abilitano all'accensione della segnalazione ottica **PROTEZIONI MOTORE ATTIVE** (dopo 20 secondi dal termine dell'impulso d'avviamento e comunque dopo 1 minuto dal posizionamento della chiave su "AUT").

Gli interventi delle sonde di protezione (montate sul motore), sono indicati dalle relative segnalazioni ottiche, arrestano il motore, sono memorizzati e si dividono in due gruppi.

Ritardati di 2 secondi per:

- PRESSOSTATO OLIO 

- TERMOSTATO SOVRATEMPERATURA 

Ritardati di 5 secondi per:

- A1
- ALTERNATORE CARICA BATTERIA (ROTTURA CINGHIA ALTERNATORE)
- GALLEGGIANTE COMBUSTIBILE
- Segnalazione lampeggiante: riserva combustibile 20% (T) (SENZA ARRESTO MOTORE)
- Segnalazione sempre accesa: arresto basso livello combustibile (W)

- SONDA LIVELLO LIQUIDO RAFFREDDAMENTO

- BASSA PRESSIONE COMBUSTIBILE

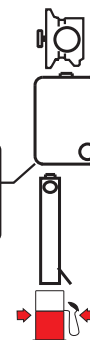

FUNZIONAMENTO

CONTROLLO DEL COLLEGAMENTO PRESSOSTATO ELETTRONICO (Trasmittitore) ACQUA POMPA

L'interruzione del pressostato elettronico viene segnalato dal posizionamento della chiave su AUT.

Il controllo si abilita dopo 1 minuto dal termine dell'impulso d'avviamento.

L'intervento viene indicato dalle relative segnalazioni ed arresta la motopompa dopo 2 secondi.

INTERROTTO



spia lampeggiante

Per escludere l'intervento premere il tasto



ESCLUSIONE PROTEZIONE POMPA.

PROTEZIONE POMPA

La protezione della pompa si abilita all'accensione della segnalazione ottica PROTEZIONI POMPA ATTIVA (dopo 2 minuti consecutivi di sufficiente pressione acqua, indicata dalla segnalazione PRESSIONE POMPA REGOLARE  e comunque dopo 10 minuti dall'avviamento della motopompa).

L'intervento della protezione (a 5 secondi dall'aumento o dall'abbassamento di pressione) arresta il motore ed è indicato dalla segnalazione ottica INSUFFICIENTE PRESSIONE ACQUA POMPA o SOVRAPRESSIONE ACQUA POMPA. 

RIPRISTINO: si ottiene riportando a "ZERO" la chiave d'avviamento.
ARRESTO MOTOPOMPA

La centralina comanda l'arresto in cinque modi:

- riportando a "ZERO" la chiave d'avviamento
- per intervento delle protezioni
- per intervento del temporizzatore al termine del tempo di lavoro
- con il comando da cellulare
- per intervento dell'emergenza esterna.

La centralina si adatta a due diversi sistemi d'arresto

- azionando per 20 secondi l'ELETTROMAGNETE che tira la leva di STOP
- disalimentando l'ELETTROVALVOLA che chiude il passaggio del gasolio.

STORICO ANOMALIE

Premere contemporaneamente quattro tasti (per almeno 5 secondi): sul display viene mostrato **STORICO**. Rilasciare i tasti, sul visualizzatore verrà indicata (per 10 sec.) l'ultima anomalia che ha causato l'arresto del motore.

RIAVVIO AUTOMATICO CON CELLULARE

Non è possibile avviare la motopompa con chiave a zero.

Il riavvio è possibile dopo un arresto comandato dal cellulare o dal temporizzatore.

Prima di iniziare l'avviamento, si attiva l'avvisatore acustico interno per 8 secondi, e dopo 3 secondi di pausa inizia l'avviamento. Per facilitare l'avviamento un apposito circuito determina una successione di quattro impulsi della durata di 5 secondi, intervallati da pausa della medesima estensione.

MANCATO AVVIAMENTO

Blocca il ciclo di avviamento, se il motore non si è avviato dopo il quarto impulso.

ALLARME GENERALE

E' ottenibile montando esternamente un segnalatore ottico e o acustico da collegare al filo ROSSO/VERDE. Si attiva in caso intervengano le protezioni.



ARRESTO D'EMERGENZA

E' ottenibile in ogni condizione di funzionamento, montando uno o più pulsanti (ad aggancio).

E' indicato dalla segnalazione ottica  e abilita l'allarme generale.

SELEZIONE STRUMENTAZIONE

La centralina incorpora sei strumenti:

 **CONTAORE** ore di funzionamento totalizzate (a motore in moto la segnalazione  pulsa, ad indicare il corretto funzionamento del CONTAORE).

STRUMENTI SELEZIONABILI IN SEQUENZA PREMENDO IL PULSANTE

Ad ogni pressione E' MOSTRATO lo strumento successivo. QUANDO IL TEMPORIZZATORE E' impostato la durata della visualizzazione degli strumenti è limitata a 30 secondi dall'azionamento del pulsante; quindi ricompare il TEMPORIZZATORE.

 - MANOMETRO - Pressione olio motore

 - TERMOMETRO - Temperatura acqua o olio motore

 - CONTAGIRI - Velocità motopompa

 - MANOMETRO - Pressione acqua pompa

 - INDICATORE - Percentuale livello combustibile

} TRASMETTITORI MONTATI SUL MOTORE
A RICHIESTA

AVVISATORE E COMANDO TELEFONICO GSM

(Modem integrato nella centralina)

FUNZIONI E PROGRAMMAZIONI

Avvisa con un messaggio SMS che la motopompa è in allarme.

- Programmazioni numeri telefonici da avvisare quando la motopompa è in allarme.
- Possibilità di visualizzare lo stato della motopompa.
- Possibilità di escludere la protezione della pompa.
- Impostazione dei minuti di lavoro.
- Possibilità di comandare l'arresto e il riavvio della motopompa.

Per inserire la SIM CARD e programmare l'avvisatore telefonico togliere il mantello della centralina

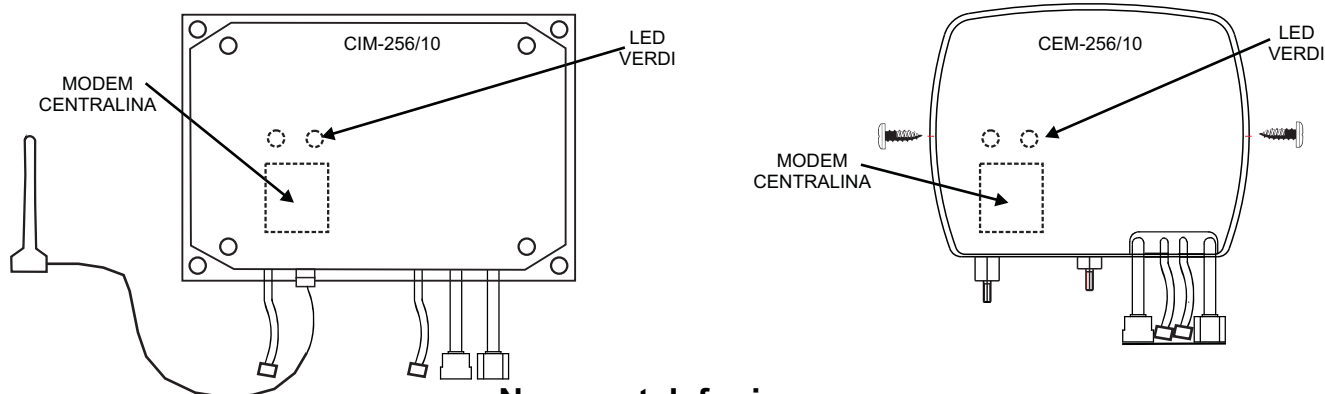

Numero telefonico

Il numero telefonico viene fornito dal gestore dopo aver eseguito il contratto. Questo numero è da digitare sul proprio telefono cellulare quando si vuole interagire con il modem della centralina.

Procedura per disabilitare il codice PIN

Dopo avere acquistato la Sim Card da un gestore telefonico con un qualsiasi contratto scelto dal cliente, bisogna disabilitare il codice PIN. Per fare ciò bisogna inserire la SIM in un normale telefono cellulare per uso privato; accendere il telefono, digitare il codice PIN rilasciato dal gestore. Cercare tramite il menù del telefono cellulare la procedura per disattivare il codice PIN. Eseguire la procedura di disattivazione in modo che alle successive riaccensioni della SIM Card non venga più richiesto il codice.

Spegnere il cellulare ed estrarre la SIM Card; **assicurarsi che il motore sia fermo (display e led verdi spenti)** quindi inserire la SIM nell'apposito alloggiamento.

Messa in servizio

Per verificare che la zona circostante alla centralina sia raggiunta dal segnale di campo, controllare l'indicazione grafica sul display . Se necessario posizionare l'antenna interna alla centralina all'esterno, nel punto di massimo segnale.

Le programmazioni, i comandi e la visualizzazione dello stato della motopompa sono attive con la chiave d'avviamento della centralina in posizione automatico .

Precauzioni

- Posare l'antenna verticalmente utilizzando il suo supporto magnetico.
- Non collegare prolunghe al cavo dell'antenna.

INSTALLAZIONE CENTRALINA

SONDA LIVELLO LIQUIDO RAFFREDDAMENTO

PER RADIATORI CON VASCA D'ESPANSIONE IN PLASTICA

PER RADIATORI CON VASCA D'ESPANSIONE IN METALLO

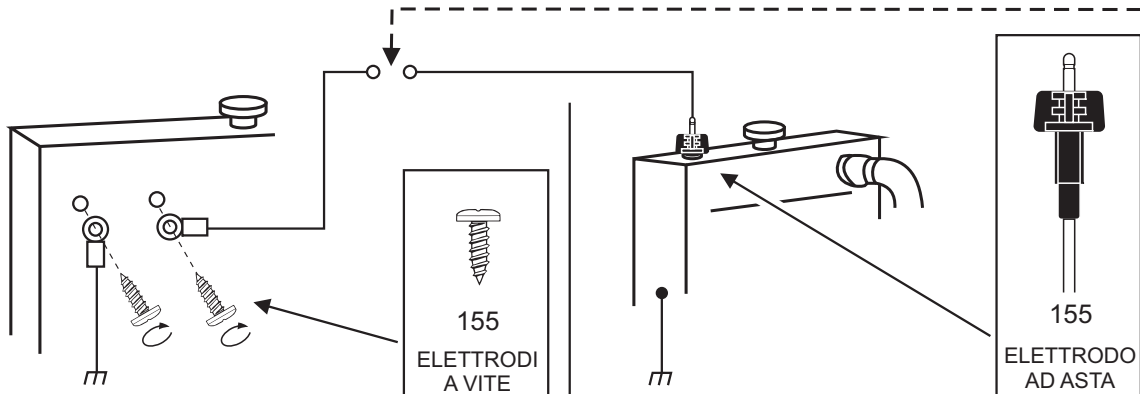

ATTENZIONE

SE NON SI UTILIZZA LA FUNZIONE:
- BASSO LIVELLO LIQUIDO RAFFREDDAMENTO COLLEGARE A MASSA IL FILO GIALLO/ARANCIO

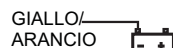

ANTENNA
NON CHIUDERE IN UN CONTENITORE METALLICO

PER SOSTITUIRE I FUSIBILI E INSERIRE LA SIM CARD TOGLIERE IL MANTELLO DELLA CENTRALINA



CAVO TRASMETTITORE PRESSIONE ACQUA POMPA

La centralina è predisposta per comandare l'arresto con **ELETTROMAGNETE**

PREDISPOSIZIONE SISTEMI D'ARRESTO

Per arrestare con **ELETTROVALVOLA** tagliare e isolare il filo **BLU/MARRONE**

- PREDISPOSIZIONE**
- TERMOMETRO ACQUA O OLIO
 - MANOMETRO OLIO

Per visualizzare il TERMOMETRO acqua olio e il MANOMETRO olio collegare i trasmettitori ai relativi fili della centralina e TAGLIARE ed isolare il filo NERO/VIOLA

COLLEGAMENTO PULSANTE D'EMERGENZA

CONNETTORE C

SISTEMI D'ARRESTO

ECCITATO IN ARRESTO

ECCITATO IN MARCIA



PRIMA DI COLLEGARE IL PULSANTE D'EMERGENZA TOGLIERE IL CONNETTORE CON I PONTICELLI

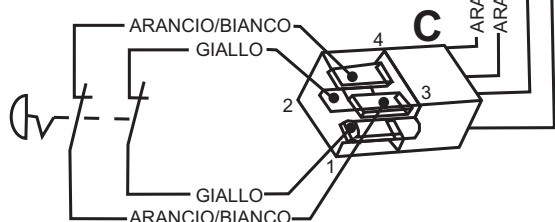

ATTENZIONE!:
SU UN SISTEMA D'ARRESTO CON ELETTROMAGNETE NON SI PUO' MONTARE IL PULSANTE PER L'ARRESTO D'EMERGENZA

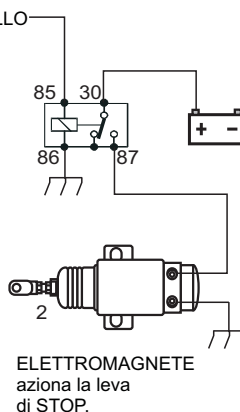

ELETTROMAGNETE aziona la leva di STOP.

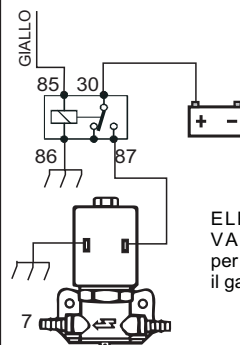

ELETTROVALVOLA per chiudere il gasolio

TARATURA CONTAGIRI

Portare il motore a regime costante e di valore noto (ad esempio tramite un contagiri portatile)

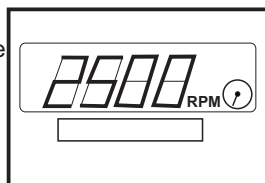

Selezionare lo strumento CONTAGIRI, mantenere premuto il tasto per almeno 5 secondi e premere contemporaneamente



oppure



decremento

fino ad ottenere la giusta indicazione sul display.

Rilasciare i due tasti ed attendere che venga indicato sul display OK

INSTALLAZIONE CENTRALINA

SCHEMA DI COLLEGAMENTO PER COLLEGARE IL PULSANTE D'EMERGENZA vedi a pag. 6 (connettore C).

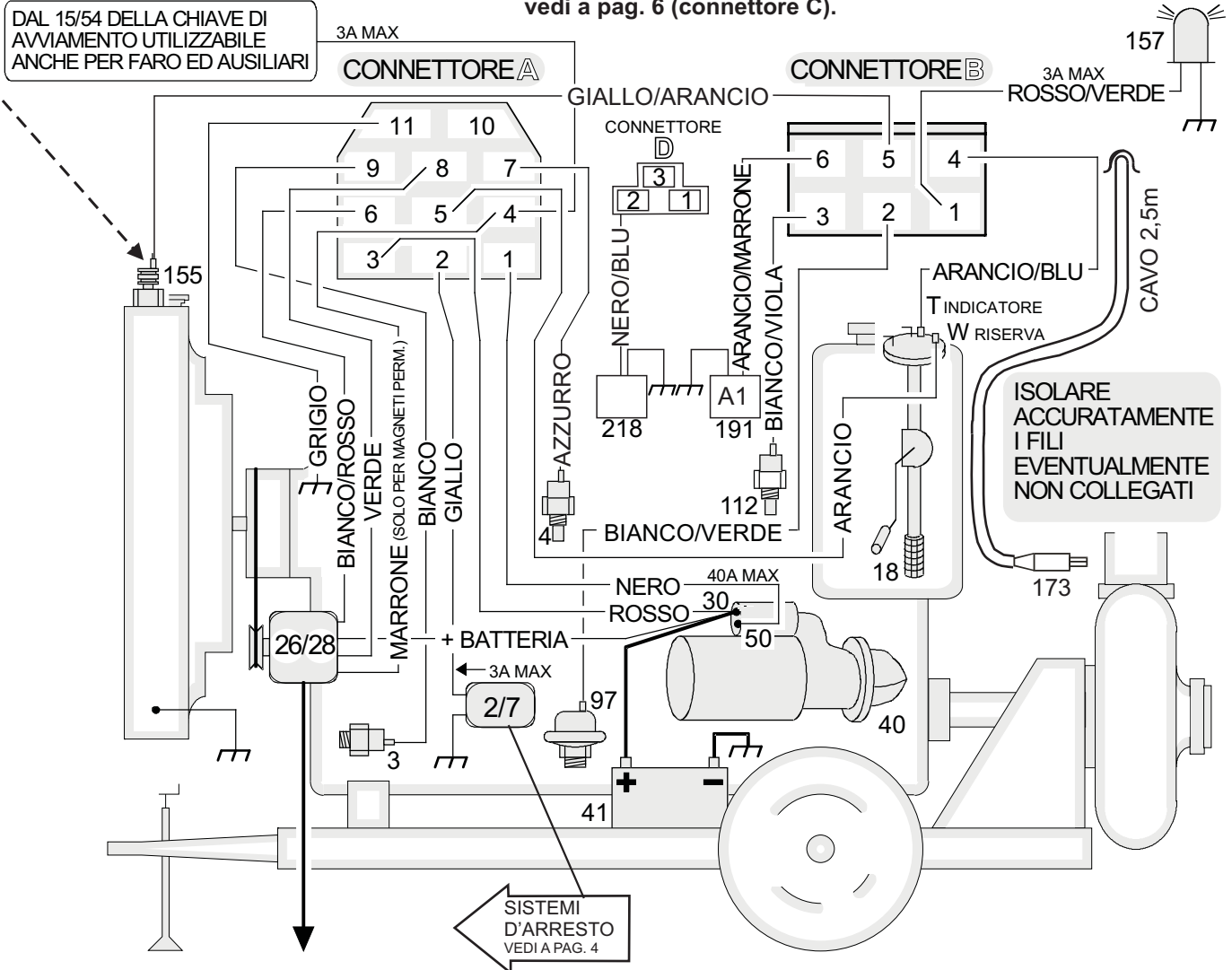

ALTERNATORE DI CARICA:

PREECCITAZIONE

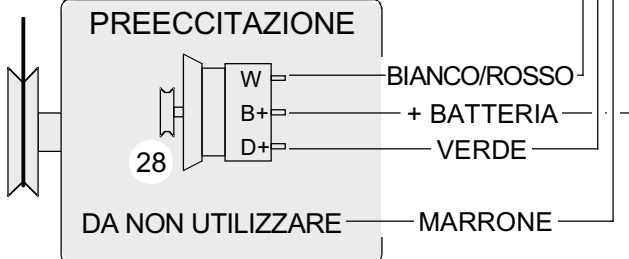

MAGNETI PERMANENTI

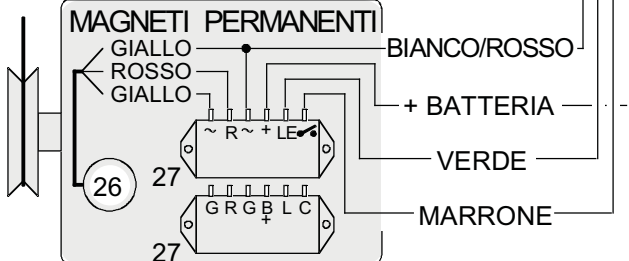

SCHEMA DI COLLEGAMENTO PER RICAVARE LA PRESA W IN ALTERNATORI DI CARICA BATTERIA A PREECCITAZIONE.

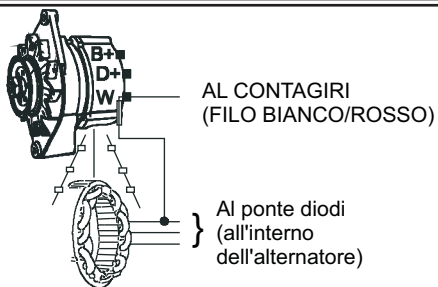

(BOSCH, MARELLI, LUCAS, ECC...)

ACCESSORI A RICHIESTA

- (2/7) ELETTROMAGNETE OPPURE ELETTROVALVOLA
- (3) PRESSOSTATO OLIO
- (4) TERMOSTATO
- (18) GALLEGGIANTE COMBUSTIBILE PER INDICATORE E RISERVA
- (97) TRASMETTITORE DI PRESSIONE OLIO
- (112) TRASMETTITORE DI TEMPERATURA
- (155) SONDALIVELLO LIQUIDO RADIATORE
- (173) TRASMETTITORE PRESSIONE ACQUA POMPA (ACORREDO)
- (26) ALTERNATORE DI CARICA A MAGNETI PERMANENTI
- (27) REGOLATORE ALTERNATORE
- (28) ALTERNATORE DI CARICA A PREECCITAZIONE
- (40) MOTORINO DI AVVIAMENTO
- (41) BATTERIA
- (157) SEGNALE OTTICO (ALLARME GENERALE)
- (191) A1 DISPONIBILE PER SONDA DI PROTEZIONE
- (218) SENSORE PRESSIONE COMBUSTIBILE

SCelta LINGUA la lingua predisposta è l'ITALIANO, le lingue selezionabili sono: INGLESE - FRANCESE - TEDESCO - SPAGNOLO e PORTOGHESE.

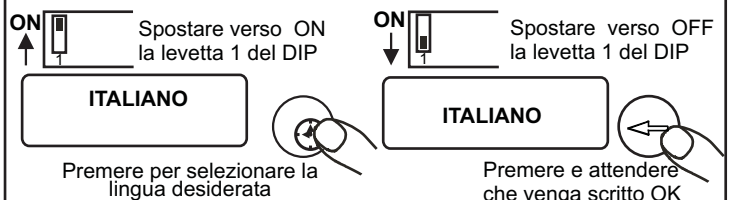

Avvisa con un messaggio SMS che la motopompa è in allarme

Nel caso la centralina segnali una anomalia dalla motopompa viene chiamato il primo numero; se non risponde dopo 10 minuti viene inviato il messaggio al secondo numero, e così via. I numeri impostati sono tre. Il ciclo continua per 4 volte se nessuno dei tre utenti chiamati trasmette alla centralina un SMS con i tasti: "OK". Questo comando viene ripristinato con una nuova anomalia della motopompa.

N. B.: È possibile che dopo l'invio del comando "OK" da parte di uno dei tre utenti, venga inviato ancora un messaggio di anomalia all'utente successivo. Questo è dovuto ai ritardi causati dal traffico della rete telefonica, è indipendente dalla centralina.



Quando si utilizza la funzione SMS TUTTI INCLUSO (impostazione di fabbrica) i messaggi SMS di anomalia vengono inviati solo ai telefoni programmati nella rubrica telefonica della centralina. Ad esempio: un operatore che avvia la motopompa dal proprio cellulare e non ha il numero di telefono programmato nella rubrica, in caso di anomalia NON riceverà il messaggio SMS.

Lo riceverà invece il telefono con il numero programmato nella centralina seguendo la procedura successivamente descritta.

Programmazione numeri telefonici degli utenti da avvisare quando la motopompa è in allarme

- NON PROGRAMMARE DURANTE LA FASE D'ARRESTO.
- PROGRAMMARE CON LA CHIAVE D'AVVIAMENTO DELLA CENTRALINA IN POSIZIONE AUTOMATICO .

ON  Spostare verso ON la levetta 4 del dip (interno alla centralina)

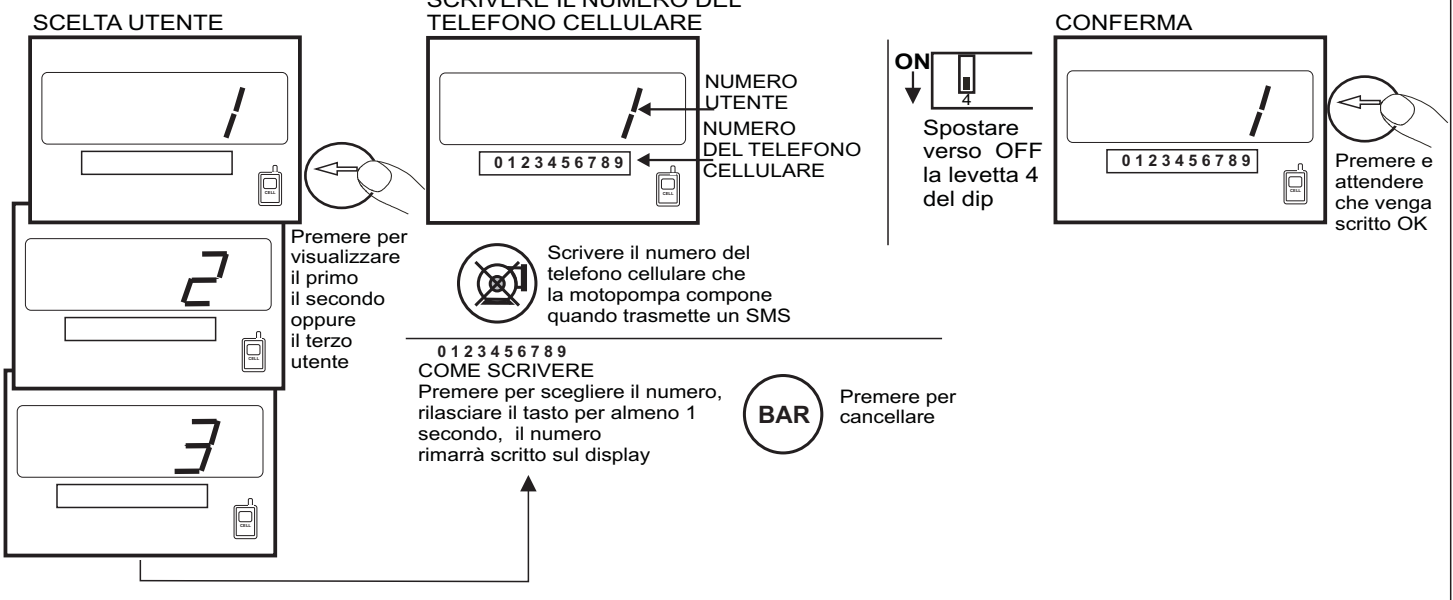

PER CONFERMARE LA RICEZIONE DEL MESSAGGIO SMS DI ANOMALIA E FERMARE LE TRASMISSIONI AI TELEFONI, INVIARE UN MESSAGGIO SUL CELLULARE SCRIVENDO **OK**, OPPURE SCRIVI **002**

Dopo la conferma viene visualizzato



POSSIBILITÀ DI VISUALIZZARE LO STATO DELLA MOTOPOMPA

Per richiedere lo stato della motopompa scrivi sul cellulare il codice **001**.
Invia questo codice (messaggio SMS) alla centralina

È possibile visualizzare sul telefono cellulare:

- contaore
 - manometro olio
 - termometro acqua olio
 - contagiri
 - manometro acqua pompa
 - livello combustibile
 - temporizzatore
 - (visualizza il tempo di lavoro rimanente prima di arrestare la motopompa)
 - esclusione protezione pompa
- } A richiesta



Attenzione:

Si consiglia di inviare alla centralina il comando di **STOP-005** oppure **010** (esclusione protezione pompa) solo dopo essersi assicurati che la chiave d'avviamento della centralina sia in posizione di AUT. Per accertarsi di tale condizione basta inviare alla centralina il comando di stato **001** ed attendere la risposta. Se non si ricevesse risposta entro qualche minuto EVITARE di inviare i comandi di stop o esclusione protezione pompa.

POSSIBILITÀ ESCLUSIONE PROTEZIONE POMPA

<p>Per escludere la protezione della pompa scrivi sul cellulare 010</p>	<p>Dopo il comando di esclusione viene visualizzato:</p> <div style="text-align: center;">   </div> <p style="text-align: center;">SEGNALAZIONI INTERMITTENTI</p>	<p style="background-color: #e0e0e0; padding: 5px;">Messaggio di risposta dalla centralina al cellulare:</p> <p style="text-align: center;">PROTEZIONE POMPA ESCLUSA</p>							
<p>Per cancellare questa esclusione scrivi sul cellulare 011</p>	<p>Dopo il comando per cancellare l'esclusione viene visualizzato:</p> <div style="text-align: center;">   </div> <p style="text-align: center;">SEGNALAZIONI SPENTE</p>	<p style="text-align: center;">PROTEZIONE POMPA INCLUSA</p> <table style="width: 100%; border-collapse: collapse;"> <tr> <td style="width: 60%;">PRES. ACQUA</td> <td style="width: 20%;">6,8 Bar</td> <td rowspan="3" style="width: 20%; vertical-align: middle;">} Esempio</td> </tr> <tr> <td>PRESSOSTATO</td> <td>4,5 Bar</td> </tr> <tr> <td>TIMER</td> <td>10:15</td> </tr> </table>	PRES. ACQUA	6,8 Bar	} Esempio	PRESSOSTATO	4,5 Bar	TIMER	10:15
PRES. ACQUA	6,8 Bar	} Esempio							
PRESSOSTATO	4,5 Bar								
TIMER	10:15								

IMPOSTAZIONE DEI MINUTI DI LAVORO (TEMPORIZZATORE)

Dopo il comando viene visualizzato.

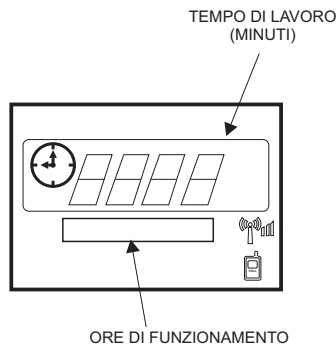

Messaggio di risposta dalla centralina al cellulare:

OK se l'impostazione è corretta.

ERROR se l'impostazione non è corretta.

Esempi errati

500 spazio 120
500 = 120
spazi 500 # 120
500 o 120
500 # 1441

POSSIBILITÀ DI COMANDARE L'ARRESTO E IL RIAVVIO DELLA MOTOPOMPA

È possibile arrestare e riavviare con il comando di un solo cellulare (riservato solo al primo numero programmato) componendo il codice d'arresto sul cellulare.

Per arrestare o riavviare scrivi col cellulare: il codice d'arresto **STOP** oppure **005**

Dopo il comando di STOP viene visualizzato:



Messaggio di risposta dalla centralina al cellulare:

la motopompa **si è arrestata**

Il codice d'avviamento **START** oppure **008**

Dopo il comando di START viene visualizzato:

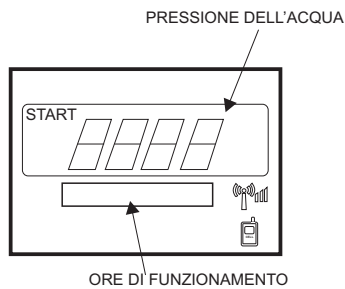

La motopompa **si è avviata**

Riavvio con esclusione della protezione pompa.

Per attivare questa funzione scrivi col cellulare **009**

Dopo il comando di esclusione viene visualizzato:

SEGNALAZIONI INTERMITTENTI

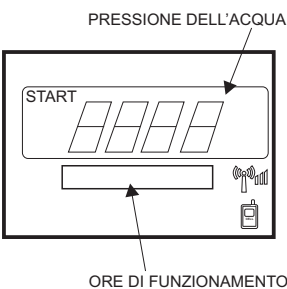

La motopompa **si è avviata. PROTEZIONE POMPA ESCLUSA.**

Per cancellare l'esclusione scrivi col cellulare **011**

Dopo il comando per cancellare esclusione protezione pompa, viene visualizzato:

SEGNALAZIONI SPENTE



PROTEZIONE POMPA INCLUSA

PRES. ACQUA	6,8 Bar	} Esempio
PRESSOSTATO	4,5 Bar	
TIMER	TIMER	

CENTRALINA DI COMANDO E PROTEZIONE MOTOPOMPA IRRIGAZIONE TIPO CIM-256/10

Serve esclusivamente a sorvegliare durante il suo funzionamento una motopompa diesel, comandandone l'arresto in caso si verifichi una anomalia nelle parti controllate dalle sonde. E' costruita per essere installata anche a bordo macchina.

AVVERTENZE



Attenzione: osservare scrupolosamente le seguenti raccomandazioni

- Installare sempre più in basso di altri apparecchi che producono o dissipano calore.
- Collegare rispettando sempre lo schema elettrico indicato a pag. 6-7.
- Verificare che l'assorbimento e il consumo degli apparecchi collegati sia compatibile con le caratteristiche tecniche indicate a pag. 12.
- Ogni intervento tecnico deve avvenire a motore fermo e con morsetto 50 del motorino d'avviamento scollegato.
- Evitare rigorosamente di impiegare un caricabatteria per l'avviamento d'emergenza; potreste danneggiare la centralina.
- Per tutelare la sicurezza delle persone e delle apparecchiature, prima di collegare un caricabatteria esterno, scollegare i morsetti dell'impianto elettrico dai poli della batteria.
- Non staccare i morsetti della batteria con la motopompa in moto.

QUESTA CENTRALINA NON E' IDONEA A FUNZIONARE NELLE SEGUENTI CONDIZIONI:

- dove la temperatura ambiente oltrepassi i limiti indicati a pag. 12.
- dove vi sia forte irraggiamento di calore dovuto al sole o a forni o simili.
- dove esista pericolo di incendi od esplosioni.
- dove possano venire trasmessi al dispositivo urti o forti vibrazioni.

COMPATIBILITÀ ELETTRICITÀ

Questa centralina funziona correttamente solo se inserita in impianti conformi alle normative per la marcatura CE; infatti essa stessa è conforme alle prescrizioni di immunità della norma EN61326-1, ma ciò non esclude che, in casi estremi che possono verificarsi in situazioni particolari, abbiano ad evidenziarsi dei malfunzionamenti.

È compito dell'installatore accertare l'assenza di livelli di perturbazione superiori a quelli previsti dalle normative.

CONDUZIONE E MANUTENZIONE

Settimanalmente si consigliano le seguenti operazioni di manutenzione:

- verifica del funzionamento e delle segnalazioni;
- verifica dello stato delle batterie;
- verifica serraggio dei conduttori e stato dei morsetti.

IN MANCANZA DI UNA NOSTRA DICHIARAZIONE SCRITTA CHE ATTESTI IL CONTRARIO, QUESTA CENTRALINA NON È IDONEA AD ESSERE UTILIZZATA COME COMPONENTE CRITICO IN APPARECCHIATURE OD IMPIANTI DAI QUALI DIPENDA LA PERMANENZA IN VITA DI PERSONE O DESSERI VIVENTI.

IL VOSTRO TECNICO ELETTRICO PUÒ RIVOLGERCI QUALSIASI DOMANDA SU
QUESTA CENTRALINA INTERPELLANDO UN NOSTRO TECNICO TELEFONICAMENTE

DIMENSIONI

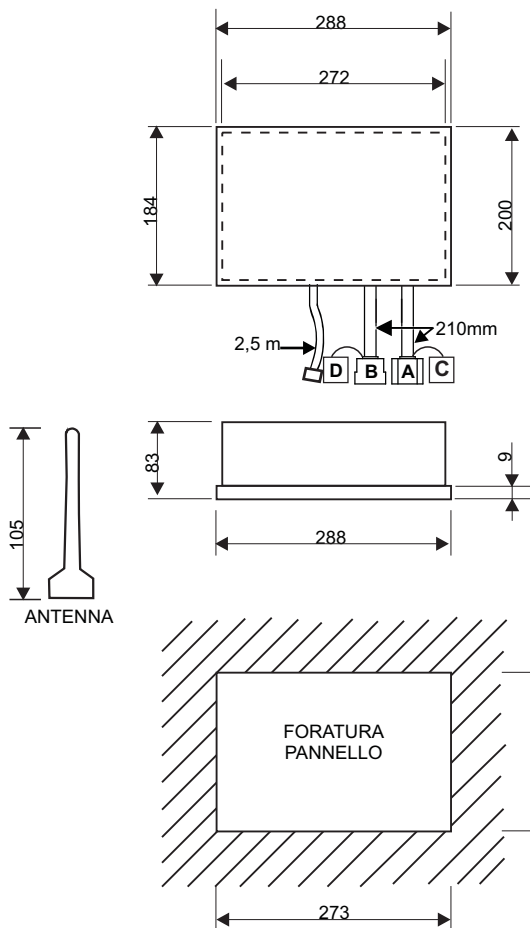

DATI TECNICI

- ALIMENTAZIONE DA BATTERIA:	12 Vdc 24 Vdc
- TENSIONE DI ALIMENTAZIONE:	8 ÷ 32V
- AUTOCONSUMO CON CHIAVE A ZERO	13 mA a 12 V 9 mA a 24 V
- CARICO MASSIMO SULL'USCITA	
- (ARRESTO) GIALLO	3 A
- (MOTORINO D'AVVIAMENTO) NERO	40 A
- (ALLARME GENERALE) ROSSO/VERDE	3 A
- (AUSILIARIA) MARRONE	3 A
- LIMITI DI TEMPERATURA	-10 ÷ +60 °C
- GSM COMPATIBILE - GSM e GPRS (GSM ETS1am)	
- CONTAORE	4 CIFRE
- MANOMETRO OLIO MOTORE	0 ÷ 7 bar
- MANOMETRO ACQUA POMPA	0 ÷ 21 bar
- TRASMETTITORE PRESSIONE ACQUA POMPA:	
• PRESSIONE MASSIMA CONSENTITA	21 bar
- TERMOMETRO ACQUA OLIO MOTORE	+20 ÷ +145 °C
- CONTAGIRI	4000 rpm
- TEMPORIZZATORE	1' ÷ 96 h
- CONDIZIONI D'INSTALLAZIONE	PER USO ESTERNO
- GRADO DI PROTEZIONE	
CASSETTA/CONNETTORE	IP54/IP20
- PESO CENTRALINA	1,6 Kg
- PESO TOTALE (CENTRALINA+ACCESSORI+CONFEZIONE)	3,3 Kg

DATI PER L'ORDINAZIONE

TIPO CIM-256/10

COD. 00211130

ACCESSORI A CORREDO

- CONNETTORE FEMMINA PRECABLATO CEM-250-256/10	COD. 70804420
- CONNETTORE PONTI EMERGENZA	COD. 70804421
- TRASMETTITORE PRESSIONE	
- ACQUA POMPA TIPO TPA-200	COD.70500255
- RIDUZIONE F1/4" GAS -M3/8" GAS	COD.70190241
- ANTENNA MAGNETICA CON CAVO	COD.70070163
- KIT DADI	COD.40179906

ACCESSORI A RICHIESTA

- KIT SUPPORTO CRU-CIM

Cod. 40493383