

# DISPOSITIF DE PROTECTION D'UNE MOTOPOMPE POUR IRRIGATION

TYPE **DIM-807/00**

MANUEL DE MODE D'EMPLOI



IL ARRETE LA MOTOPOMPE (PAR ELECTRO-AIMANTS OU ELECTROVANNE)  
LORSQU'UNE DES ANOMALIES SUIVANTES INTERVIENT:

- BAS NIVEAU LIQUIDE DE RADIATEUR
- PANNE ALTERNATEUR DE CHARGE-BATTERIE (RUPTURE COURROIE)
- PRESSION HUILE INSUFFISANTE
- SURTEMPERATURE
- NIVEAU MINIMUM DE GASOIL (SANS L'ARRET DU MOTEUR)
- PRESSION EAU POMPE INSUFFISANTE

TEMOINS HUILE ET BATTERIE INTEGRES DANS LE DISPOSITIF

PARMA



**ELCOS**<sup>®</sup>

ITALY

# DISPOSITIF DE PROTECTION D'UNE MOTOPOMPE POUR IRRIGATION TYPE DIM-807/00

Ce dispositif surveille le fonctionnement de la motopompe en déclenchant l'arrêt en cas d'anomalie.

Il a été conçu pour être encastré sur les tableaux de bord, les armoires électriques, etc.

## AVERTISSEMENT

### Attention

#### Respectez scrupuleusement les consignes suivantes :



- Montez toujours le dispositif plus bas par rapport aux autres appareils qui produisent ou dissipent de la chaleur.
- Effectuez les connexions en vous basant sur le schéma électrique reporté pages 6-7.
- Vérifiez que l'absorption et la consommation des appareils connectés sont compatibles avec les données techniques reportées page 12.
- Avant toute intervention technique, coupez le moteur et déconnectez la borne 50 du démarreur.
- N'utilisez jamais un chargeur de batterie démarreur d'urgence car vous pourriez ainsi endommager le dispositif.
- Avant de connecter un chargeur de batterie externe, déconnectez les bornes du circuit électrique des pôles de la batterie, ceci pour la sécurité des utilisateurs et des appareils.

**NOTE:** LE PERCAGE DU TABLEAU POUR L'INSTALLATION DU DISPOSITIF, PEUT NUIRE A L'INDICE DE PROTECTION DES DEUX. ADOPTEZ DES PRECAUTIONS POUR MAINTENIR L'INDICE DE PROTECTION ORIGINAL.

CE DISPOSITIF N'A PAS ETE CONÇU POUR FONCTIONNER DANS LES CONDITIONS SUIVANTES :

- lorsque la température ambiante est hors des limites indiquées dans les données techniques page 12.
- en cas d'exposition à une irradiation de chaleur élevée (soleil ou autres sources de chaleur).
- dans un environnement comportant des risques d'incendie ou de déflagrations.
- en cas d'exposition à des chocs ou à de fortes vibrations.

### COMPATIBILITE ELECTROMAGNETIQUE

Ce dispositif fonctionne correctement seulement s'il est branché à des installations conformes aux normes CE. Il est lui-même conforme aux prescriptions de sécurité de la norme EN50082-1, mais cela n'exclut pas, que dans des cas extrêmes, il puisse se vérifier des dysfonctionnements.

L'installateur a la charge de vérifier que les niveaux de perturbation ne dépassent pas les marges prévues par les normes.

### ENTRETIEN

Les opérations d'entretien hebdomadaires sont conseillées :

- Vérification du fonctionnement des témoins.
- Vérification de l'état des batteries.
- Vérification du serrage des conducteurs et état des bornes.

**SAUF DECLARATION ECRITE DE NOTRE PART ATTESTANT LE CONTRAIRE, CE DISPOSITIF DE PROTECTION N'EST PAS IDOINE A ETRE UTILISE COMME COMPOSANT ESSENTIEL D'APPAREILS OU D'INSTALLATION DESQUELS DEPENDENT LA VIE DE PERSONNES OU D'ETRES VIVANTS.**

VOTRE ELECTRICIEN PEUT DEMANDER TOUTES LES INFORMATIONS QU'IL JUGERA NECESSAIRE SUR CET APPAREIL EN S'ADRESSANT A NOTRE BUREAU TECHNIQUE.

# FONCTIONNEMENT

## CLE DE CONTACT (A MONTER A L'EXTERIEUR)



- REPOS
- ARRET MANUEL
- REARMEMENT PROTECTION



- ALIMENTATION DU DISPOSITIF
- VERIFICATION TEMOINS

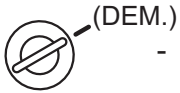

- DEMARRAGE DE LA MOTOPOMPE

## TEMOINS DOUBLE FONCTION



### - TEMOINS HUILE ET BATTERIE

Allumés avec la clé sur "AUT", ils s'éteignent avec le moteur en marche et la pression de l'huile ainsi que le chargeur de batterie réguliers.

### - TEMOINS ANOMALIE

Activés après l'allumage du témoin PROTECTIONS ACTIVES ① ils s'allument après la détection d'une anomalie.

## PROTECTIONS MOTEUR

Elles sont activées après l'allumage du témoin PROTECTIONS ACTIVES ① (20 secondes après le positionnement de la clé sur "AUT" de toutes façons 20 secondes après la fin de l'impulsion de démarrage).

Les déclenchements des sondes de protection (montées sur le moteur), indiquées par les témoins correspondants, arrêtent le moteur et se divisent en deux groupes :

### Immédiats pour:

- MANOCONTACT HUILE



- THERMOCONTACT SURTEMPERATURE



### Retardés de 3 secondes pour:

- SONDE NIVEAU LIQUIDE RADIATEUR





- ALTERNATEUR CHARGE-BATTERIE (RUPTURE COURROIE ALTERNATEUR)



## PROTECTION POMPE

La protection de la pompe est validée (après 3 minutes réglables, délai nécessaire à la pressurisation de l'eau) à l'allumage de la PROTECTION POMPE ACTIVE .

Si la pression est régulière, le voyant suivant s'allume .

Le déclenchement de la protection (dans les 5 secondes qui suivent la baisse de pression détectée par le pressostat de l'eau de la pompe) est enregistré et est signalé par le témoin PRESSION EAU POMPE INSUFISANTE .

REARMEMENT: Il s'obtient en replaçant la clé de contact sur zéro.

## ALARME

(NIVEAU MINIMUM DE GASOIL )

Validée par le positionnement de la clé sur "AUT", elle n'arrête pas le moteur.

## TEMPORISATEUR (A MONTER A L'EXTERIEUR)

Pour instaurer la durée de travail de la motopompe, branchez le temporisateur à la borne correspondante.

Une fois le délai écoulé, l'arrêt intervient ou le témoin correspondant s'allume .

## ARRET MOTOPOMPE

Il s'obtient de trois façons :

- en replaçant la clé de contact sur zéro.
- à la suite du déclenchement des protections.
- à la suite du déclenchement du temporisateur.

Le dispositif est adapté à deux systèmes d'arrêt différents:

- par actionnement pendant 20 secondes de l'ELECTROAIMANT qui tire le levier d'ARRET
- en coupant l'alimentation de l'ELECTROVANNE qui arrête le passage du gasoil.

## ALARME GENERALE













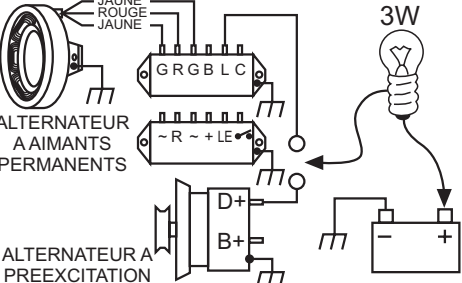









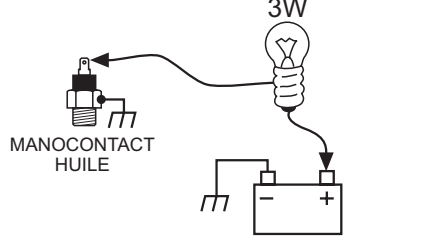









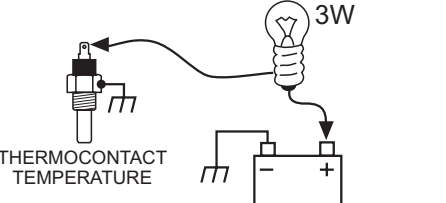







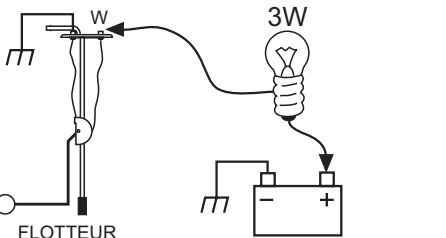







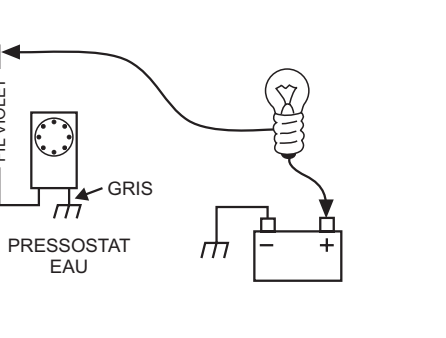





Elle s'obtient en montant à l'extérieur une signalisation optique et/ou acoustique à connecter à la sortie correspondante.

Elle s'active de façon continue en cas de déclenchement des protections ou de l'alarme de réserve du combustible.

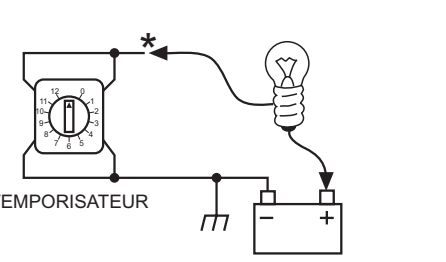
REARMEMENT : Il s'obtient en replaçant la clé de démarrage sur zéro.

# ESSAI SONDES MOTEUR

(AVEC SONDES DEBRANCHEES)

FONCTION	ESSAI								
 <p>BAS NIVEAU LIQUIDE DE RADIATEUR</p>		<p>RESISTANCE OHMIQUE ENTRE L'ELECTRODE ET LA MASSE:</p> <ul style="list-style-type: none"> <li>- AVEC NIVEAU REGULIER 6000 Ω MAX</li> <li>- SANS LIQUIDE: 6000 Ω MINIMUM.</li> </ul>							
 <p>ALTERNATEUR (RUPTURE COURROIE)</p>		<table border="1"> <tr> <td>MOTEUR ARRETE</td> <td></td> <td rowspan="3">NORMALEMENT LA BORNE CORRESPONDANTE DE L'ALTERNATEUR DE CHARGE BATTERIE EST NEGATIVE AVEC LE MOTEUR ARRETE</td> </tr> <tr> <td>MOTEUR EN MARCHÉ AVEC COURROIE REGULIERE</td> <td></td> </tr> <tr> <td>MOTEUR EN MARCHÉ AVEC COURROIE CASSEE</td> <td></td> </tr> </table>	MOTEUR ARRETE		NORMALEMENT LA BORNE CORRESPONDANTE DE L'ALTERNATEUR DE CHARGE BATTERIE EST NEGATIVE AVEC LE MOTEUR ARRETE	MOTEUR EN MARCHÉ AVEC COURROIE REGULIERE		MOTEUR EN MARCHÉ AVEC COURROIE CASSEE	
MOTEUR ARRETE		NORMALEMENT LA BORNE CORRESPONDANTE DE L'ALTERNATEUR DE CHARGE BATTERIE EST NEGATIVE AVEC LE MOTEUR ARRETE							
MOTEUR EN MARCHÉ AVEC COURROIE REGULIERE									
MOTEUR EN MARCHÉ AVEC COURROIE CASSEE									
 <p>PRESSON HUILE INSUFFISANTE</p>		<table border="1"> <tr> <td>MOTEUR ARRETE</td> <td></td> <td rowspan="3">NORMALEMENT LA BORNE DU PRESSOSTAT DE L'HUILE EST NEGATIVE AVEC LE MOTEUR ARRETE</td> </tr> <tr> <td>MOTEUR EN MARCHÉ AVEC PRES-SION REGULIERE</td> <td></td> </tr> <tr> <td>MOTEUR EN MARCHÉ AVEC PRES-SION INSUFFISANTE</td> <td></td> </tr> </table>	MOTEUR ARRETE		NORMALEMENT LA BORNE DU PRESSOSTAT DE L'HUILE EST NEGATIVE AVEC LE MOTEUR ARRETE	MOTEUR EN MARCHÉ AVEC PRES-SION REGULIERE		MOTEUR EN MARCHÉ AVEC PRES-SION INSUFFISANTE	
MOTEUR ARRETE		NORMALEMENT LA BORNE DU PRESSOSTAT DE L'HUILE EST NEGATIVE AVEC LE MOTEUR ARRETE							
MOTEUR EN MARCHÉ AVEC PRES-SION REGULIERE									
MOTEUR EN MARCHÉ AVEC PRES-SION INSUFFISANTE									
 <p>SURTEMPE-RATURE</p>		<table border="1"> <tr> <td>MOTEUR AVEC TEMPERATURE NORMALE</td> <td></td> <td rowspan="2">NORMALEMENT LA BORNE DU THERMOCONTACT EST NEGATIVE LORSQUE LE MOTEUR EST EN SURTEMPERATURE</td> </tr> <tr> <td>MOTEUR EN SURCHAUFFE</td> <td></td> </tr> </table>	MOTEUR AVEC TEMPERATURE NORMALE		NORMALEMENT LA BORNE DU THERMOCONTACT EST NEGATIVE LORSQUE LE MOTEUR EST EN SURTEMPERATURE	MOTEUR EN SURCHAUFFE			
MOTEUR AVEC TEMPERATURE NORMALE		NORMALEMENT LA BORNE DU THERMOCONTACT EST NEGATIVE LORSQUE LE MOTEUR EST EN SURTEMPERATURE							
MOTEUR EN SURCHAUFFE									
 <p>NIVEAU MINIMUM DE GASOIL</p>		<table border="1"> <tr> <td>COMBUSTIBLE SUFFISANT</td> <td></td> <td rowspan="2">NORMALEMENT LA BORNE W DU FLOTTEUR EST NEGATIVE LORSQUE LE COMBUSTIBLE EST EN TRAIN DE FINIR</td> </tr> <tr> <td>COMBUSTIBLE INSUFFISANT</td> <td></td> </tr> </table>	COMBUSTIBLE SUFFISANT		NORMALEMENT LA BORNE W DU FLOTTEUR EST NEGATIVE LORSQUE LE COMBUSTIBLE EST EN TRAIN DE FINIR	COMBUSTIBLE INSUFFISANT			
COMBUSTIBLE SUFFISANT		NORMALEMENT LA BORNE W DU FLOTTEUR EST NEGATIVE LORSQUE LE COMBUSTIBLE EST EN TRAIN DE FINIR							
COMBUSTIBLE INSUFFISANT									
 <p>PRESSON EAU POMPE INSUFFISANTE</p>		<table border="1"> <tr> <td>MOTOPOMPE ARRETEE</td> <td></td> <td rowspan="3">NORMALEMENT LE FIL VIOLET DU PRESSOSTAT DE L'EAU EST NEGATIF AVEC LA POMPE A L'ARRET</td> </tr> <tr> <td>MOTOPOMPE EN MARCHÉ AVEC PRES-SION EAU REGULIERE</td> <td></td> </tr> <tr> <td>MOTOPOMPE EN MARCHÉ AVEC EAU EN PRES-SION INSUFFISANTE</td> <td></td> </tr> </table>	MOTOPOMPE ARRETEE		NORMALEMENT LE FIL VIOLET DU PRESSOSTAT DE L'EAU EST NEGATIF AVEC LA POMPE A L'ARRET	MOTOPOMPE EN MARCHÉ AVEC PRES-SION EAU REGULIERE		MOTOPOMPE EN MARCHÉ AVEC EAU EN PRES-SION INSUFFISANTE	
MOTOPOMPE ARRETEE		NORMALEMENT LE FIL VIOLET DU PRESSOSTAT DE L'EAU EST NEGATIF AVEC LA POMPE A L'ARRET							
MOTOPOMPE EN MARCHÉ AVEC PRES-SION EAU REGULIERE									
MOTOPOMPE EN MARCHÉ AVEC EAU EN PRES-SION INSUFFISANTE									
 <p>ARRET PROGRAMME</p>		<table border="1"> <tr> <td>TEMPORISATEUR A ZERO HEURE</td> <td></td> <td rowspan="2">NORMALEMENT LA BORNE DU TEMPORISATEUR * (INDIQUEE DANS LE DESSIN CI-CONTRE) EST NEGATIVE LORSQUE LES HEURES SONT MISES AU POINT.</td> </tr> <tr> <td>TEMPORISATEUR PROGRAMME</td> <td></td> </tr> </table>	TEMPORISATEUR A ZERO HEURE		NORMALEMENT LA BORNE DU TEMPORISATEUR * (INDIQUEE DANS LE DESSIN CI-CONTRE) EST NEGATIVE LORSQUE LES HEURES SONT MISES AU POINT.	TEMPORISATEUR PROGRAMME			
TEMPORISATEUR A ZERO HEURE		NORMALEMENT LA BORNE DU TEMPORISATEUR * (INDIQUEE DANS LE DESSIN CI-CONTRE) EST NEGATIVE LORSQUE LES HEURES SONT MISES AU POINT.							
TEMPORISATEUR PROGRAMME									

**NOTE:** UNE FOIS L'ESSAI TERMINÉ, REBRANCHEZ LES SONDES.

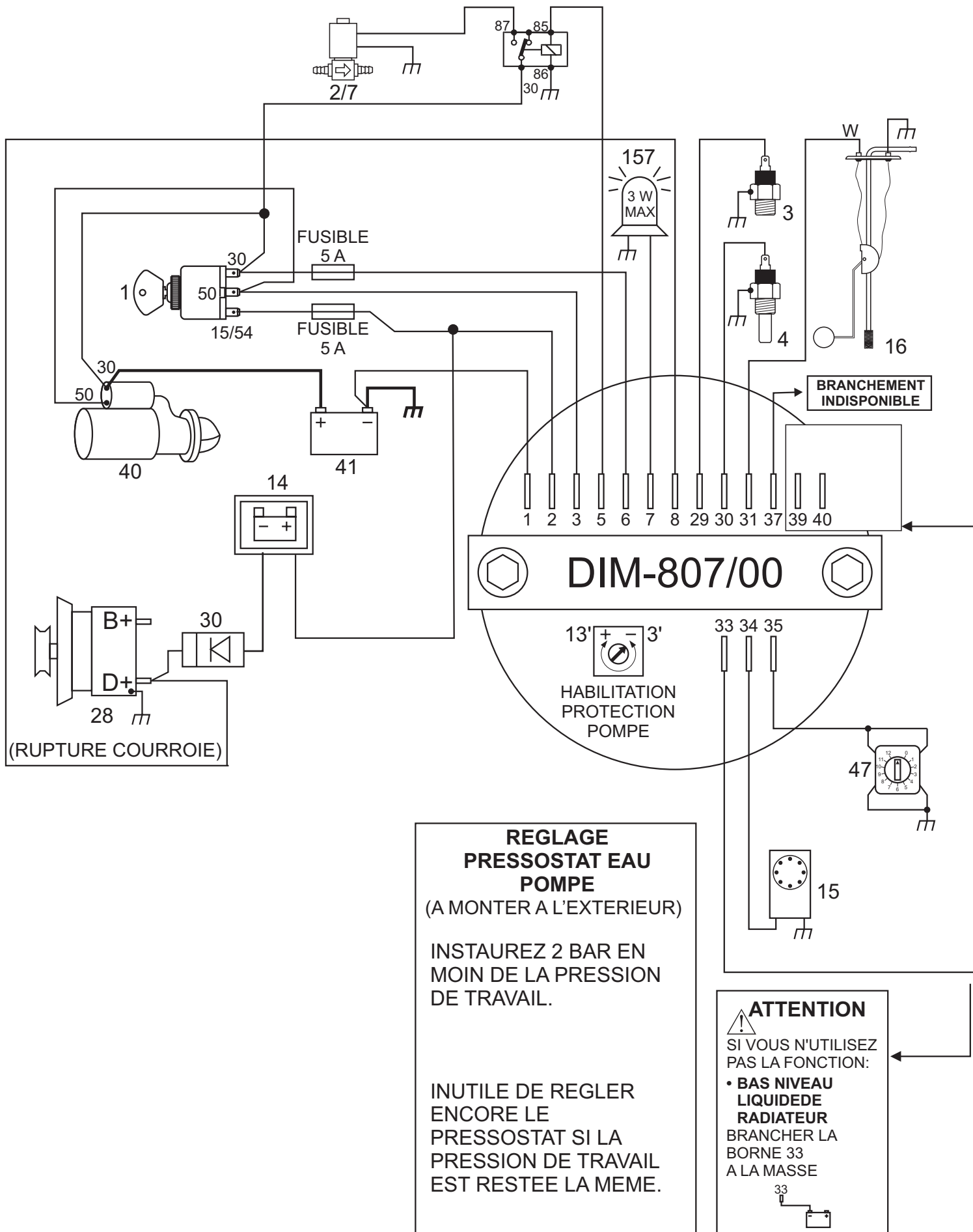

BRANCHEMENT INDISPONIBLE

**REGLAGE PRESSOSTAT EAU POMPE**  
 (A MONTER A L'EXTERIEUR)

INSTAUREZ 2 BAR EN MOIN DE LA PRESSION DE TRAVAIL.

INUTILE DE REGLER ENCORE LE PRESSOSTAT SI LA PRESSION DE TRAVAIL EST RESTEE LA MEME.

**ATTENTION**

SI VOUS N'UTILISEZ PAS LA FONCTION:

- **BAS NIVEAU LIQUIDE DE RADIATEUR**

BRANCHER LA BORNE 33 A LA MASSE

## ACCESSOIRES

### SUR DEMANDE

- (1) CLE DE DEMARRAGE
- (2/7) ELECTRO-AIMANT OU ELECTROVANNE
- (3) MANOCONTACT HUILE
- (4) THERMOCONTACT
- (15) PRESSOSTAT EAU POMPE
- (16) FLOTTEUR NIVEAU GASOIL
- (30) DIODE 3A 200V
- (47) TEMPORISATEUR
- (155) ELECTRODE NIVEAU RADIATEUR
- (157) VOYANT LUMINEUX (ALARME GENERALE)

### MONTES SUR LE MOTEUR

- (14) TEMOIN CONTROL CHARGE
- (27) REGULATEUR ALTERNATEUR
- (28) ALTERNATEUR A PRE-EXCITATION
- (40) DEMARREUR
- (41) BATTERIE

### PREDISPOSITION SYSTEMES D'ARRET

Le dispositif est prédisposé pour commander l'arrêt par ELECTROVANNE.

Pour commander l'arrêt par ELECTROAIMANT, connectez la borne 39 à la borne 40.



### EXCITEE EN MARCHÉ

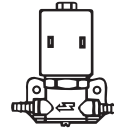

ELECTROVANNE pour fermer le gasoil

### EXCITE A L'ARRET

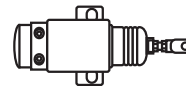

ELECTROAIMANT pour tirer le levier d'ARRET

### ELECTRODE NIVEAU RADIATEUR





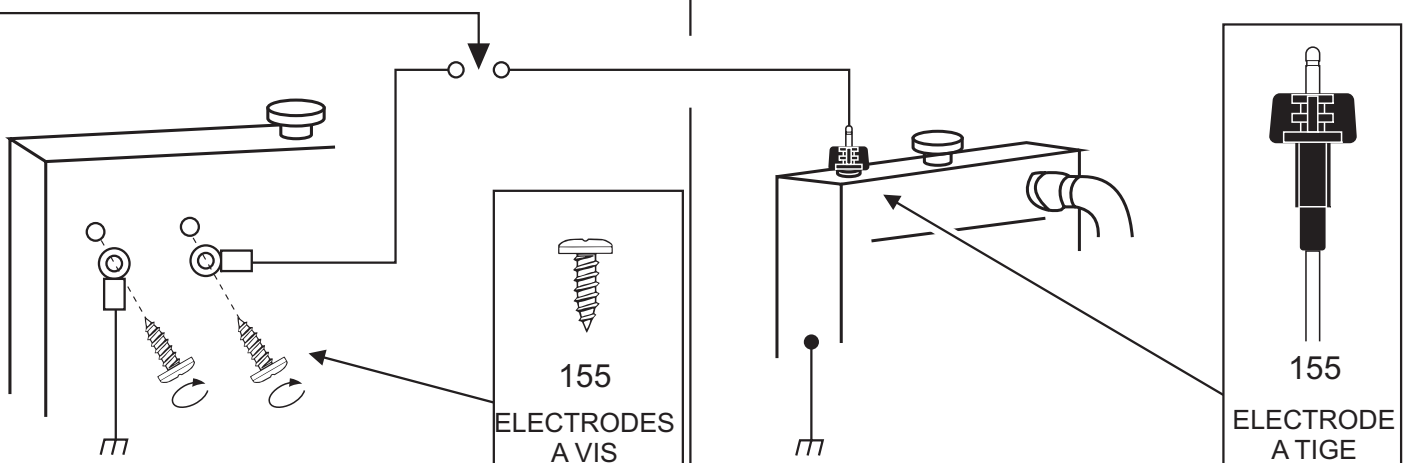



POUR RADIATEURS AVEC BAC D'EXPANSION EN PLASTIQUE

POUR RADIATEURS AVEC BAC D'EXPANSION EN METAL

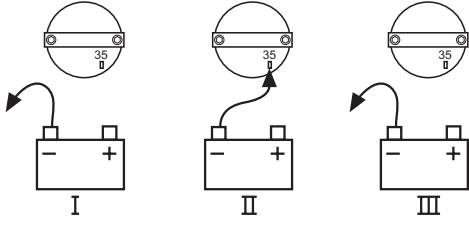

## ESSAI DU DISPOSITIF

(SIMULATION)

FONCTION	SIMULATION D'INTERVENTION (APRES ALLUMAGE TEMOIN ⓘ PROTECTIONS ACTIVES)	DECLENCHEMENT FONCTIONS (ARRET, ALARME GENERALE ET ALLUMAGE TEMOINS)
 BAS NIVEAU LIQUIDE DE RADIATEUR	DECONNECTEZ L'ELECTRODE	APRES 3 SECONDES
 ALTERNATEUR (RUPTURE COURROIE)	DECONNECTEZ LE FIL DE LA BORNE [8] DU DISPOSITIF ET CONNECTEZ LA BORNE [8] A LA MASSE	APRES 3 SECONDES ⓘ
 PRESSION HUILE INSUFFISANTE	DECONNECTER LE FIL DU MANOCONTACT ET LE CONNECTEZ A LA MASSE	IMMEDIAT
 SURTEMPERATURE	DECONNECTEZ LE FIL DU THERMOCONTACT ET LE CONNECTEZ A LA MASSE	IMMEDIAT
 NIVEAU MINIMUM DE GASOIL	DECONNECTEZ LE FIL DE LA BORNE W DU FLOTTEUR ET LE CONNECTEZ A LA MASSE	APRES 3 SECONDES le témoin correspondant s'allume sans arrêter le moteur
 ARRET PROGRAMME	DECONNECTEZ LE FIL DE LA BORNE [35] DU DISPOSITIF ET CONNECTEZ LA BORNE [35] A LA MASSE, LE DECONNECTEZ ET LE RECONNECTEZ  	IMMEDIAT
 PRESSION EAU POMPE INSUFFISANTE	SIMULATION D'INTERVENTION (ALLUMAGE DU TEMOIN ... ⓘ PROTECTION POMPE ACTIVE). DECONNECTEZ LE FIL VIOLET DE LA BORNE [34] DU DISPOSITIF ET DECONNECTEZ LA BORNE [34] A LA MASSE.	APRES 5 SECONDES

### NOTE





UNE FOIS LA SIMULATION TERMINÉE, REMPLACEZ TOUS LES BRANCHEMENTS AINSI QUE LES ÉTALONNAGES DANS LEUR POSITION D'ORIGINE.

## PETIT GUIDE DE DEPANNAGE







INCONVENIENT	CAUSES PROBABLES	SOLUTIONS
LE DEMARREUR FONCTIONNE MAIS LE MOTEUR NE DEMARRE PAS	<ul style="list-style-type: none"> <li>- Manque de gasoil.</li> <li>- Défaut dans le circuit d'alimentation gas-oil.</li> <li>- Basse température.</li> </ul>	<ul style="list-style-type: none"> <li>- Ravitaillez le réservoir.</li> <li>- Vérifiez le fonctionnement du système d'arrêt (électroaimants et électrovanne).</li> <li>- Consultez la notice du fabricant du moteur.</li> <li>- Contrôlez le fonctionnement du préchauffage.</li> </ul>



## PETIT GUIDE DE DEPANNAGE

INCONVENIENT	CAUSES PROBABLES	SOLUTIONS
<p>LE DEMARREUR NE FONCTIONNE PAS</p>	<ul style="list-style-type: none"> <li>- Batterie déchargée</li> <li>- Démarreur en panne.</li> <li>- Un témoin de panne est allumé.</li> <li>- Clé de démarrage défectueuse</li> </ul>	<ul style="list-style-type: none"> <li>- Rechargez la batterie et nettoyez les bornes de connexion.</li> <li>- Vérifiez qu'il y a +12V ou +24V à la borne 50 du démarreur pendant la phase de démarrage. Contrôlez le relais de démarrage et changez-le en cas de besoin.</li> <li>- Cfr. ARRET DU MOTEUR EN RAISON D'UNE ANOMALIE ci-dessous.</li> <li>- Changez la clé de démarrage et contrôlez les languettes qui la relie.</li> </ul>
<p>ARRET DU MOTEUR POUR ANOMALIE</p>	<ul style="list-style-type: none"> <li>- Le témoin "bas niveau liquide de radiateur" s'est allumé. </li> <li>- Le témoin "rupture courroie" s'est allumé après l'allumage du témoin PROTECTIONS ACTIVES. </li> <li>- Le témoin "insuffisante pression huile" s'est allumé après l'allumage du témoin PROTECTIONS ACTIVES. </li> <li>- Le témoin "surtempérature" s'est allumé. </li> <li>- Le témoin "pression eau pompe insuffisante" s'est allumé. </li> </ul>	<ul style="list-style-type: none"> <li>- Contrôlez le niveau du liquide de refroidissement.</li> <li>- Contrôlez le fonctionnement de l'alternateur de charge.</li> <li>- Contrôlez le niveau de l'huile dans le carter.</li> <li>- Contrôlez le système de refroidissement du moteur.</li> <li>- Contrôlez que la manette du pressostat de l'eau de la pompe est réglé 2 bar lus bas que la pression de l'installation.</li> </ul>
<p>LE MOTEUR NE S'ARRETE EN AUCUN CAS</p>	<ul style="list-style-type: none"> <li>- Système d'arrêt (électroaimants et électrovanne) défectueux.</li> <li>- Sondes défectueuses.</li> <li>- Dispositif défectueux</li> </ul>	<ul style="list-style-type: none"> <li>- Contrôlez le fonctionnement électrique et mécanique du système d'arrêt. Si la panne persiste, contrôlez le servorelais d'arrêt.</li> <li>- Testez les sondes (cfr. ESSAI SONDES MOTEUR page 5) et les changez en cas de besoin.</li> <li>- Vérifiez à la borne [5] (cfr. ARRET page 4) la présence régulière de tension dans la phase d'arrêt. Simulez le fonctionnement (cfr. ESSAI DISPOSITIF page 8) et changez le dispositif en cas de besoin [*].</li> </ul>

## PETIT GUIDE DE DEPANNAGE

INCONVENIENT	CAUSES PROBABLES	SOLUTIONS
<p>ARRET DE LA MOTOPOMPE EN RAISON D'UNE ANOMALIE MEME SI TOUT EST REGULIER</p>	<ul style="list-style-type: none"> <li>- Le témoin "bas niveau liquide de radiateur" s'allume. </li> <li>- Le témoin "rupture courroie" s'allume après l'allumage du témoin PROTECTIONS ACTIVES.  ⓘ</li> <li>- Le témoin "insuffisante pression huile" s'allume après l'allumage du témoin PROTECTIONS ACTIVES.  ⓘ</li> <li>- Le témoin "surtempérature" s'allume. </li> <li>- Le témoin "pression eau pompe insuffisante" s'allume. </li> <li>- Dispositif défectueux.</li> </ul>	<ul style="list-style-type: none"> <li>- Essayez la sonde, nettoyez-la et changez-la en cas de besoin.</li> <li>- Contrôlez le fonctionnement de l'alternateur de charge.</li> <li>- Contrôlez le pressostat de l'huile et changez-le en cas de besoin.</li> <li>- Contrôlez le thermocontact et changez-le en cas de besoin.</li> <li>- Contrôlez le manocontact de l'eau de la pompe et changez-le en cas de besoin.</li> <li>- Simulez le fonctionnement (cfr. ESSAI DISPOSITIF page 8) et changez le dispositif en cas de besoin [*].</li> </ul>
<p>ARRET ANORMAL DE LA MOTOPOMPE AVEC ALLUMAGE DU TEMOIN </p>	<ul style="list-style-type: none"> <li>- Temporisateur défectueux.</li> <li>- Dispositif défectueux.</li> </ul>	<ul style="list-style-type: none"> <li>- Essayez le temporisateur et changez-le en cas de besoin.</li> <li>- Simulez le fonctionnement (cfr. ESSAI DISPOSITIF page 8) et changez le dispositif en cas de besoin [*].</li> </ul>

Pour rétablir le fonctionnement, ramener la clé à zéro

### [\*] SERVICE APRES-VENTE

Notre service après-vente est à votre disposition. Au moment de l'appel, il est très utile nous communiquer les informations suivantes:

- Type d'appareil installé.
- Inconvénient constaté.
- Etat des témoins sur la façade au moment de l'inconvénient.
- Interventions éventuellement effectuées.

**ELECTRODE NIVEAU LIQUIDE RADIATEUR**

**ELETTRODE A TIGE**

(AVEC:  
RACORD A RIVET,  
BOULON, ECROU,  
RONDELLE, JOINT ET  
CONNECTEUR FEMELLE)



type AST-015/00

code 24.10.12

**ELECTRODES A VIS**

(AVEC COSSES)

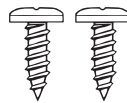

type E 25

code 19.01.15

SE REPORTER PAGE 7 POUR LES AUTRES ACCESSOIRES SUR DEMANDE

<b>ACCESSOIRES EN DOTATION</b>		<b>REFERENCES POUR LA COMMANDE</b>	
CONNECTEUR (Femelle)		DISPOSITIF DE PROTECTION MOTEUR	
type PMO-134/00	code 80.42.34	type <b>DIM-807/00 12 V</b>	code <b>03.02.03</b>
type PMO-136/00	code 80.42.36	type <b>DIM-807/00 24 V</b>	code <b>03.02.04</b>

## DIMENSIONS

## DONNEES TECHNIQUES

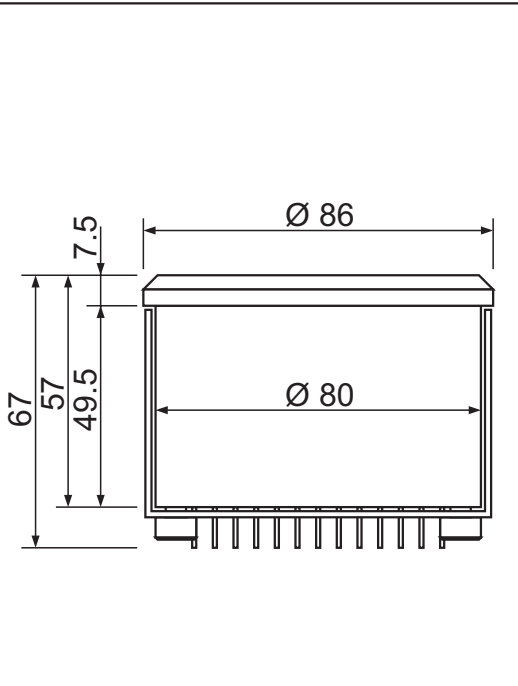

- TENSION D'ALIMENTATION DE LA BATTERIE	12 VDC (MAX 16 VDC) ou 24 VDC (MAX 32 VDC)
- AUTOCONSOMMATION AVEC CLE SUR ZERO	8 mA
- CHARGE MAXIMUM SUR LA SORTIE [5] (ARRET)	3 A
- CHARGE MAXIMUM SUR LA SORTIE [7] (ALARME GENERALE)	3 W
- LIMITES DE TEMPERATURE	-10 ÷ +60 °C
- CONNECTEURS	LANGUETTES 6.35 × 0.8
- DEGRE DE PROTECTION FACADE / RETRO	IP 65 / IP 00
- POIDS	460 g

# DECHIARATION DE CONFORMITE



Elcos s.à r.l. déclare sous sa propre responsabilité que l'appareil:

type: **DIM-807/00**

utilisé de la manière et pour les buts décrits dans ce manuel de mode d'emploi est conforme à la directive:

**89/336/CEE** sur la compatibilité électromagnétique

modifiée par la directive **93/68/CEE**

car il a été fabriqué et fonctionne dans le respect dans les normes unifiées:

EN 50081-1, EN 50082-1, EN 60529

 **ELCOS**® S.r.l.  
Via Naviglio Alto, 24/a  
43100 PARMA ITALIA  
Tel. +39 0521/772021 Fax +39 0521/270218  
E-mail: info@elcos.it - HTTP://www.elcos.it

Parma, 18/6/1999  
Le Président

Walter Consigli